

Sauterelle à serrage variable à levier horizontal

et à embase horizontale



Matière :
Acier.
Poignée en plastique bicomposant.

Finition :
traité et zingué.
Poignée résistante à l'huile.

Exemple de commande :
nlm 05300-040

Nota :
La sauterelle s'ajuste automatiquement à la hauteur de la pièce à bloquer. Ajustement en continu de la hauteur de serrage dans la limite de 35 mm pour une force de serrage à peu près constante ou modification manuelle de la position de la vis de pression.
Une vis d'arrêt située sous le levier, dans l'articulation, permet d'ajuster la force de serrage jusqu'à 2 500 N selon les exigences.
La disposition des trous dans la plaque de base convient pour les entraxes métrique et en pouce.

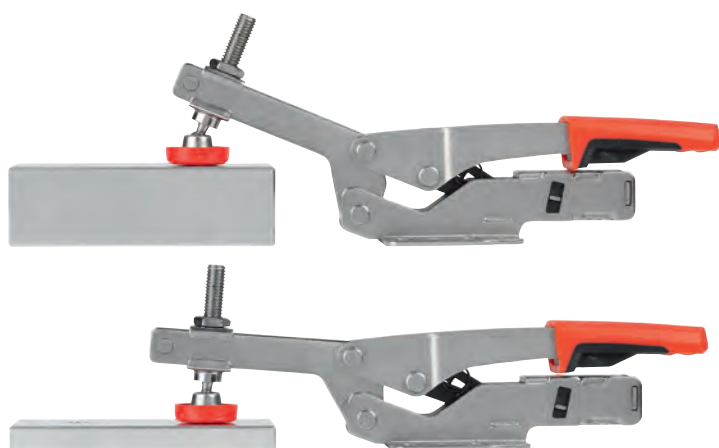
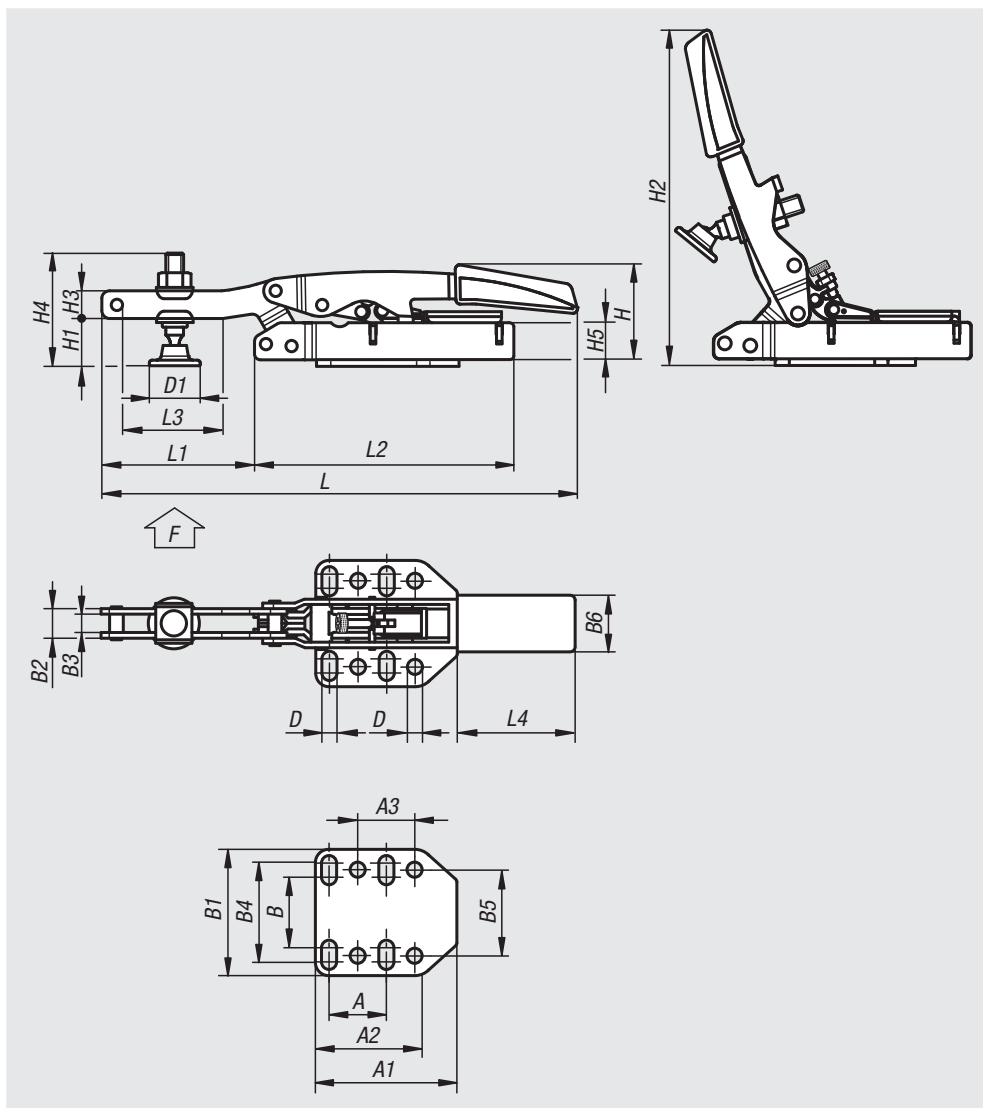

Référence	A	A1	A2	A3	B	B1	B2	B3	B4	B5	B6	D	D1	H	H1	H2	H3	H4	H5	L	L1	L2	L3	L4	Hauteur de serrage max.	F kN
05300-040	25,4	53	38	25,4	33	60	13	8	48	38	32	6,5	24,5	47	20	158	14	60	27	217	77	113	58	72	40	2,5
05300-060	25,4	53	38	25,4	33	60	13	8	48	38	32	6,5	24,5	64	36	175	14	68	44	217	77	113	58	72	60	2,5

Sauterelle à serrage variable à levier vertical

et à embase horizontale



Matière :

Acier.
Poignée en plastique bicomposant.

Finition :

traité et zingué.
Poignée résistante à l'huile.

Exemple de commande :

nIm 05302-035

Nota :

La sauterelle s'ajuste automatiquement à la hauteur de la pièce à bloquer. Ajustement en continu de la hauteur de serrage dans la limite de 35 mm pour une force de serrage à peu près constante ou modification manuelle de la position de la vis de pression.
Une vis d'arrêt située sous le levier, dans l'articulation, permet d'ajuster la force de serrage jusqu'à 2 500 N selon les exigences.
La disposition des trous dans la plaque de base convient pour les entraxes métrique et en pouce.

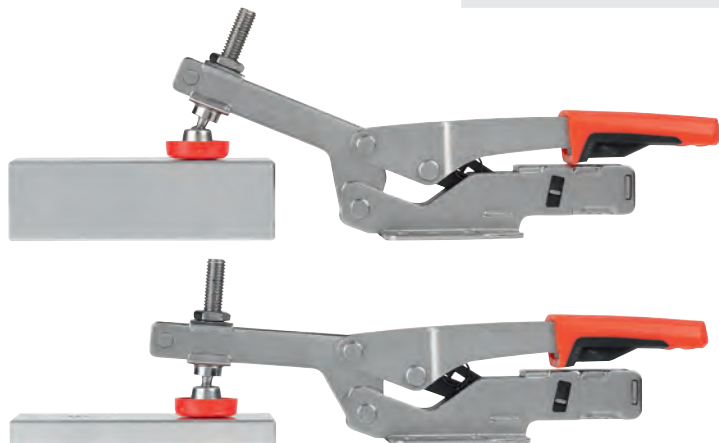
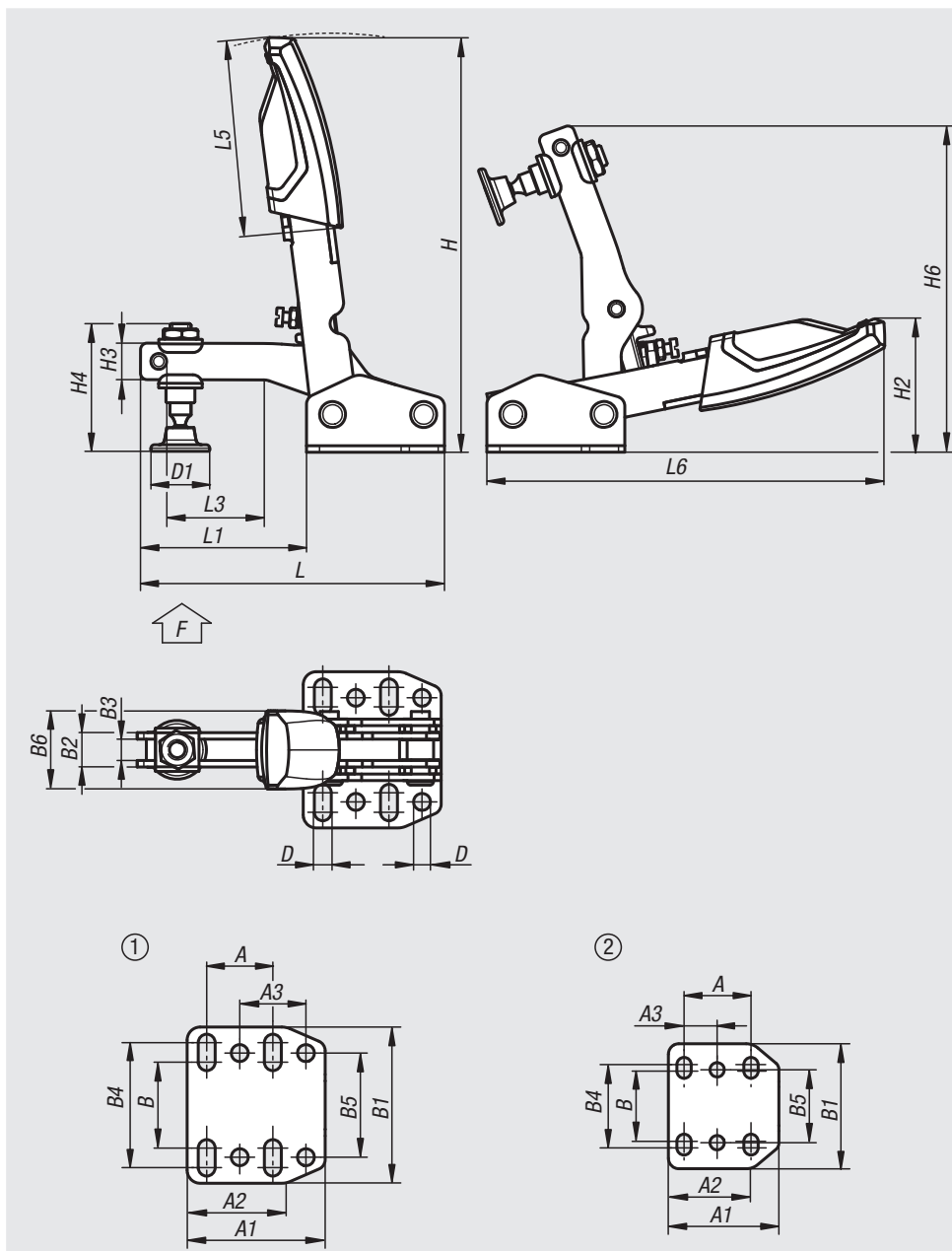

Référence	Gabarit des perçages	A	A1	A2	A3	B	B1	B2	B3	B4	B5	B6	D	D1	H	H2	H3	H4	H6	L	L1	L3	L5	L6	Hauteur de serrage max.	F kN
05302-035	2	25,7	42,4	32,4	12,7	27	48	10	6	32	28	24	5,5	19	129	41	10	42	100	93,7	51,3	30	60	123	35	1,1
05302-040	1	25,4	53	38	25,4	33	60	13	8	48	40	30	6,5	25	160	62	14	60	126	116	63	40	76	154	40	2,5

Sauterelle à serrage variable

à pousser



Matière :

Acier.
Poignée en plastique bicomposant.

Finition :

traité et zingué.
Poignée résistante à l'huile.

Exemple de commande :

nIm 05305-035

Nota :

La sauterelle s'ajuste automatiquement à la hauteur de la pièce à bloquer. Ajustement en continu de la hauteur de serrage dans la limite de 13 mm pour une force de serrage à peu près constante ou modification manuelle de la position de la vis de pression.
Une vis d'arrêt située sous le levier, dans l'articulation, permet d'ajuster la force de serrage jusqu'à 2 500 N selon les exigences.
La disposition des trous dans la plaque de base convient pour les entraxes métrique et en pouce.

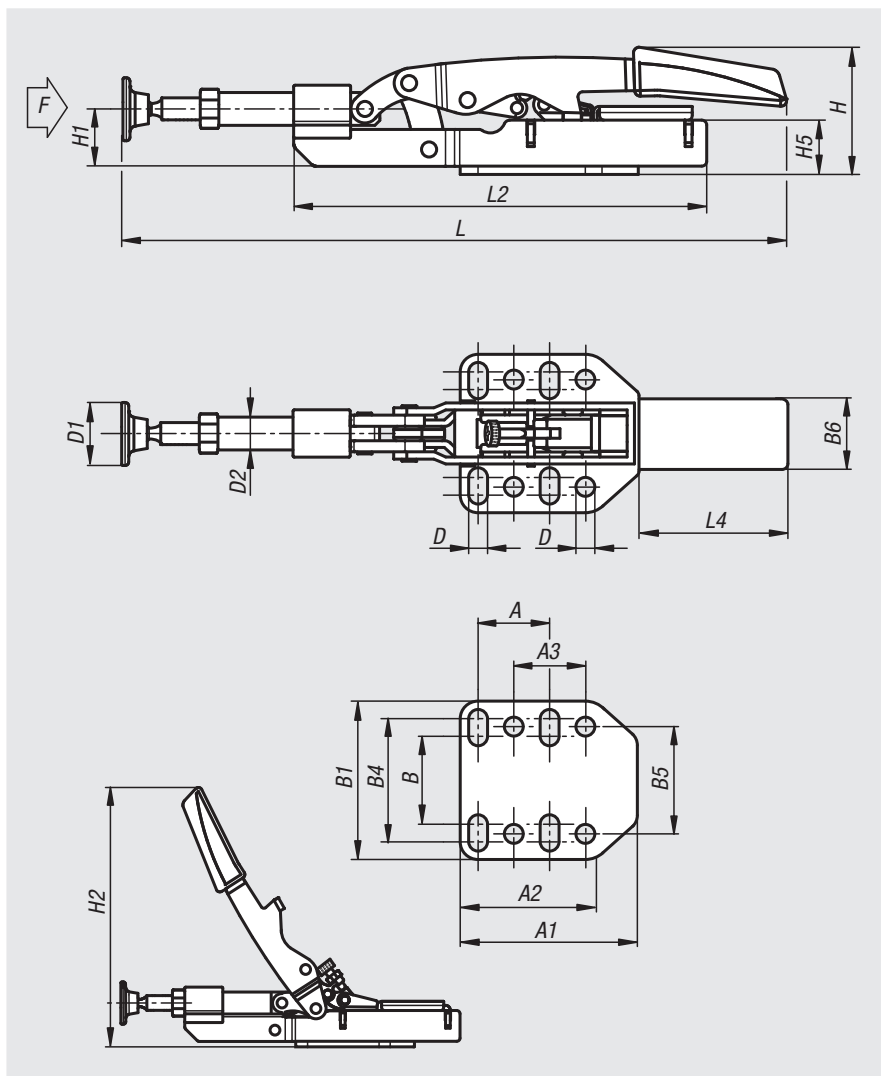

Référence	A	A1	A2	A3	B	B1	B4	B5	B6	D	D1	D2	H	H1	H2	H5	L	L2	L4	Hauteur de serrage max.	F kN
05305-035	25,4	53	38	25,4	33	60	48	38	32	6,5	23	12	46	27	155	25	233	154	73	35	2,5