



BOËT STOPSON

BÂTIMENT

APPLICATIONS

ENTRÉES ET SORTIES DES SYSTÈMES DE TRAITEMENT D'AIR ET DE VENTILATION

ISOLATION ACOUSTIQUE DE MACHINES : ÉQUIPEMENTS DE VENTILATION, DE CLIMATISATION OU DE PRODUCTION D'ÉNERGIE



- De 10 à 26 dB
- Construction robuste en acier
- Dimensions sur mesure
- Encombrement réduit
- Pertes de charges limitées
- Livraison rapide
- Mise en œuvre simple et rapide
- Nombreuses options disponibles
- Plus de 60 ans d'expérience
- Qualité certifiée ISO 9001-2015



De 10 à 26 dB



Quickfix®



Dimensions
sur mesure



Livraison
rapide

DES SOLUTIONS PERFORMANTES SUR MESURE

- Les grilles acoustiques de ventilation Boët StopSon répondent aux exigences techniques et aux impératifs architecturaux pour tout type de bâtiments (tertiaires, industriels, chaufferies, data centers...)
- Elles peuvent être utilisées sous forme d'écran acoustique autour d'installations techniques.
- Les grilles acoustiques peuvent être intégrées directement dans les murs et façades de bâtiments.
- La grille acoustique Boët StopSon permet à la fois à l'air de circuler (en limitant les pertes de charges) tout en protégeant efficacement l'environnement des bruits indésirables.
- Boët StopSon propose également des portes construites à partir de grilles acoustiques de ventilation s'intégrant parfaitement dans une solution globale (plus d'informations page 10).

UNE GAMME COMPLÈTE RÉPONDANT À DE MULTIPLES PROBLÉMATIQUES DE BRUIT

Gamme LD : Contrainte acoustique importante

Modèle	Indice d'affaiblissement acoustique	63	125	250	500	1K	2K	4K	8K	Épaisseur	Poids/m ²
LD 100	Rw = 10 dB	5	4	5	6	9	13	14	13	100mm	20 Kg
LD 150	Rw = 15 dB	6	6	8	10	14	18	16	15	150mm	30 Kg
LD 300	Rw = 17 dB	6	7	10	12	18	18	14	13	300mm	50 Kg
LD 600	Rw = 26 dB	7	9	12	24	31	33	29	30	600mm	100 Kg

Gamme LC : Contrainte aéraulique importante

Modèle	Indice d'affaiblissement acoustique	63	125	250	500	1K	2K	4K	8K	Épaisseur	Poids/m ²
LC 305	Rw = 14 dB	5	7	11	12	13	14	12	9	305mm	40 Kg
LC 610	Rw = 24 dB	6	12	15	21	24	27	25	20	610mm	80 Kg

Les performances aérauliques sont disponibles également dans nos fiches produits pages 4 à 9



CARACTÉRISTIQUES ET AVANTAGES DES GRILLES ACOUSTIQUES BOËT STOPSON

Gamme LC

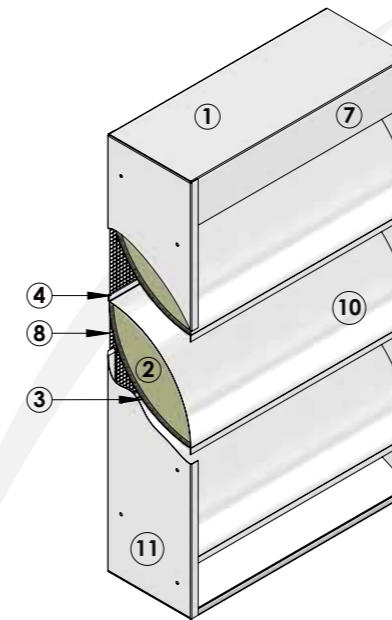

Gamme LD

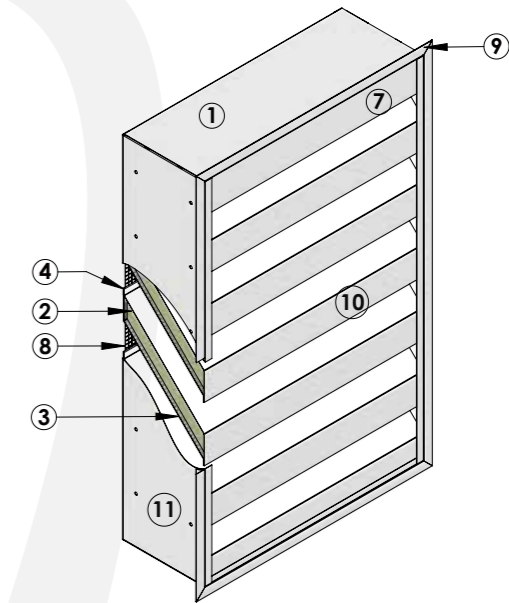

- 1 Fabrication en acier galvanisé (sur demande en acier inoxydable ou en aluminium)
- 2 Complexe acoustique / absorbant ininflammable, imputrescible et résistant aux intempéries
- 3 Tôle perforée protégeant le complexe absorbant et garantissant ainsi une absorption optimale
- 4 Conception prévue pour éviter la pénétration de la pluie / neige
- 5 Dimensions sur mesure pour s'adapter à n'importe quelle ouverture / section
- 6 Assemblage de grilles de différentes dimensions = Garantie d'un alignement parfait des lames
- 7 Finition laquée – Peinture Poudre Polyester – Teinte RAL au choix (en option)
- 8 Grillage anti-volatiles en acier galvanisé fixé à l'arrière de la grille (en option)
- 9 Cornière (en option)

Gamme LC

- 10 Lames à aubage profilé permettant une atténuation optimale combinée à de faibles pertes de charges
- 11 Épaisseur de 305mm (grille simple) ou 610mm (grille double)

Gamme LD

- 10 Lames droites permettant d'excellentes performances acoustiques sur une large bande de fréquences
- 11 Des épaisseurs comprises entre 100 et 600mm d'épaisseur en fonction des performances recherchées



LD100

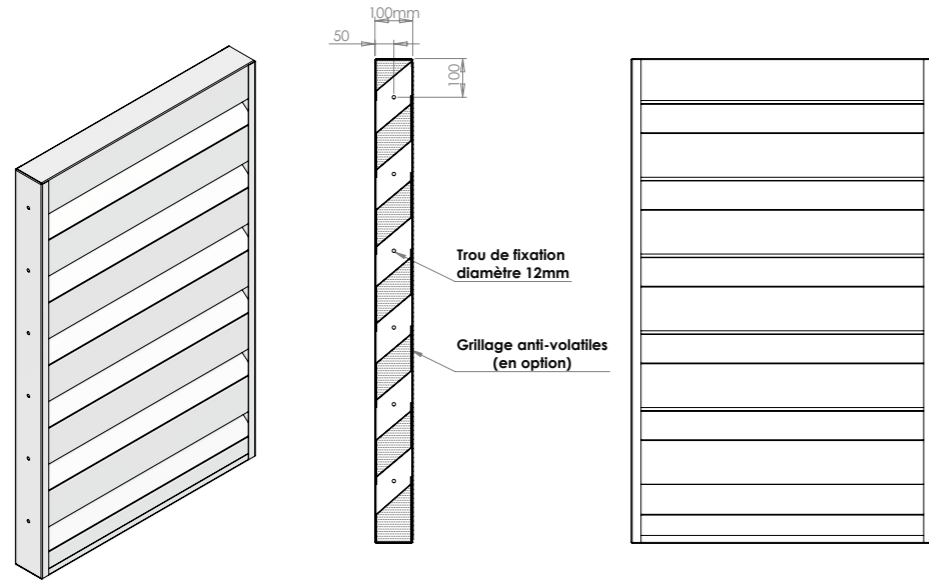

Poids : 20 Kg/m²

Dimensions minimales : 500 x 500 mm haut

Dimensions maximales : 2450 x 2000 mm haut

Performances acoustiques

Fréquence médiane par bande d'octave (en Hz)	63	125	250	500	1K	2K	4K	8K
Indice d'affaiblissement acoustique (en dB)	5	4	5	6	9	13	14	13
Indice nominal acoustique	R _w 10dB / D _{new} 16dB							

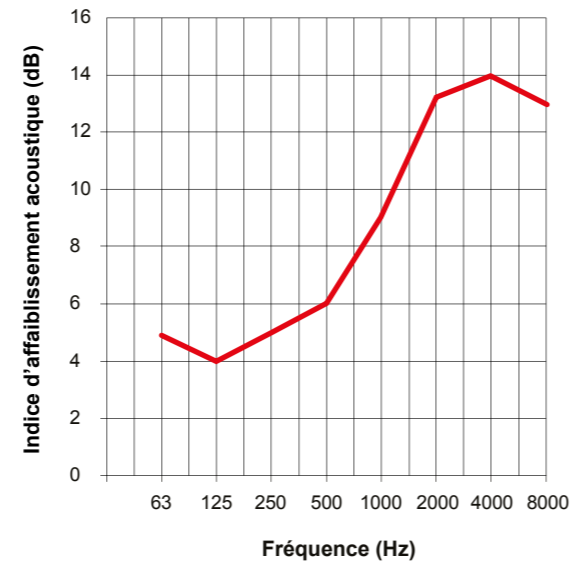

Performances aérauliques

Chute de pression statique (N/m ²)	10	20	30	40	50	60	70	80	90	100
Vitesse de face (m/s)	0,92	1,30	1,59	1,84	2,05	2,25	2,43	2,61	2,76	2,90
Coefficient aérodynamique	19,83k									
Surface physique libre*	52%									

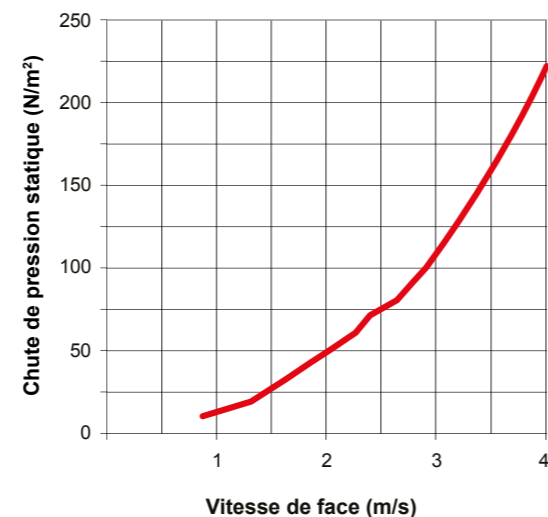

* Moyenne sur la profondeur de grille

LD150

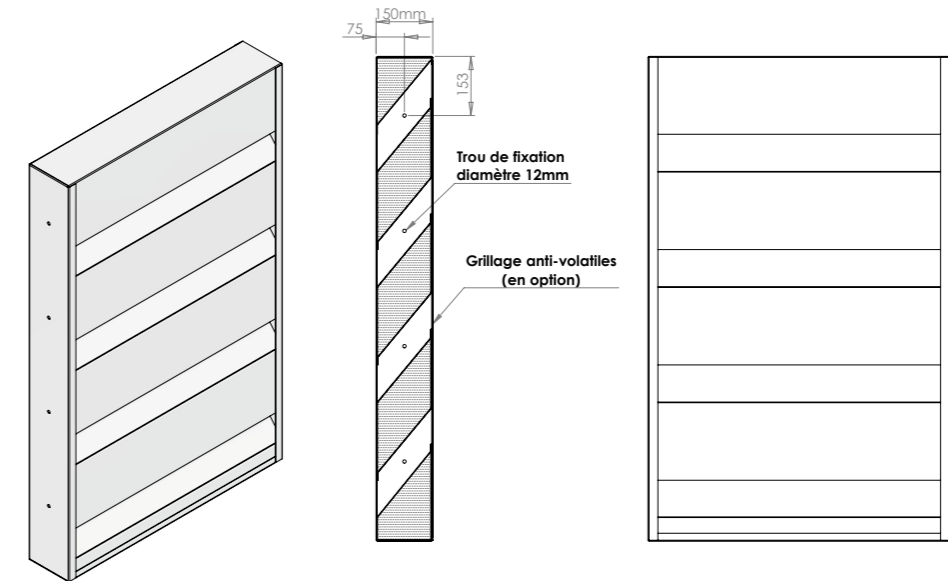

Poids : 30 Kg/m²

Dimensions minimales : 500 x 700 mm haut

Dimensions maximales : 2450 x 2000 mm haut

Performances acoustiques

Fréquence médiane par bande d'octave (en Hz)	63	125	250	500	1K	2K	4K	8K
Indice d'affaiblissement acoustique (en dB)	6	6	8	10	14	18	16	15
Indice nominal acoustique	R _w 15dB / D _{new} 21dB							

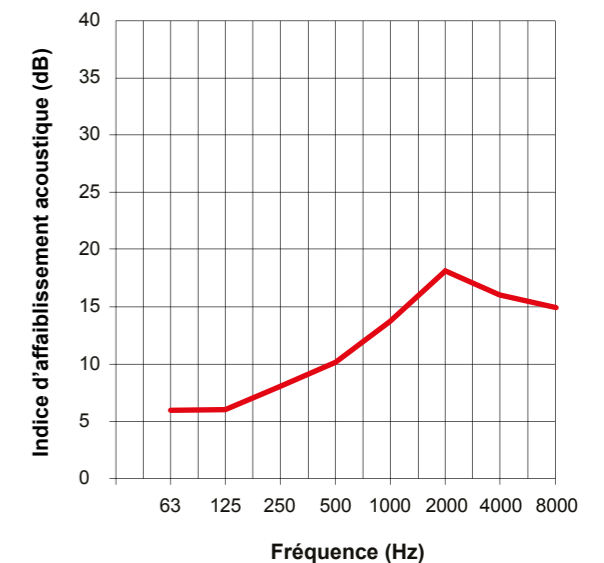

Performances aérauliques

Chute de pression statique (N/m ²)	10	20	30	40	50	60	70	80	90	100
Vitesse de face (m/s)	0,53	0,73	0,90	1,04	1,16	1,28	1,37	1,47	1,56	1,64
Coefficient aérodynamique	34,68k									
Surface physique libre*	32%									

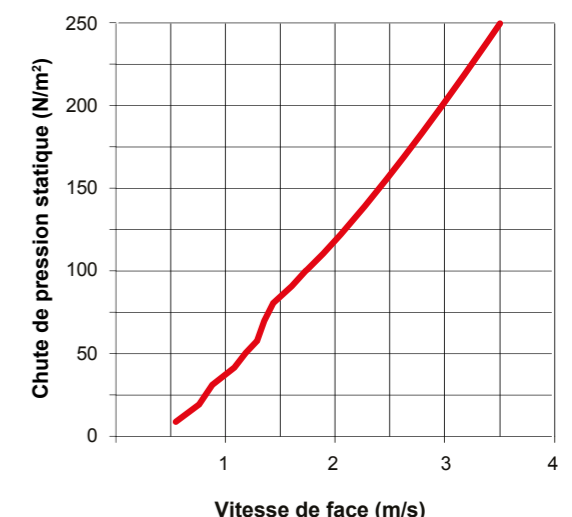

* Moyenne sur la profondeur de grille

LD300

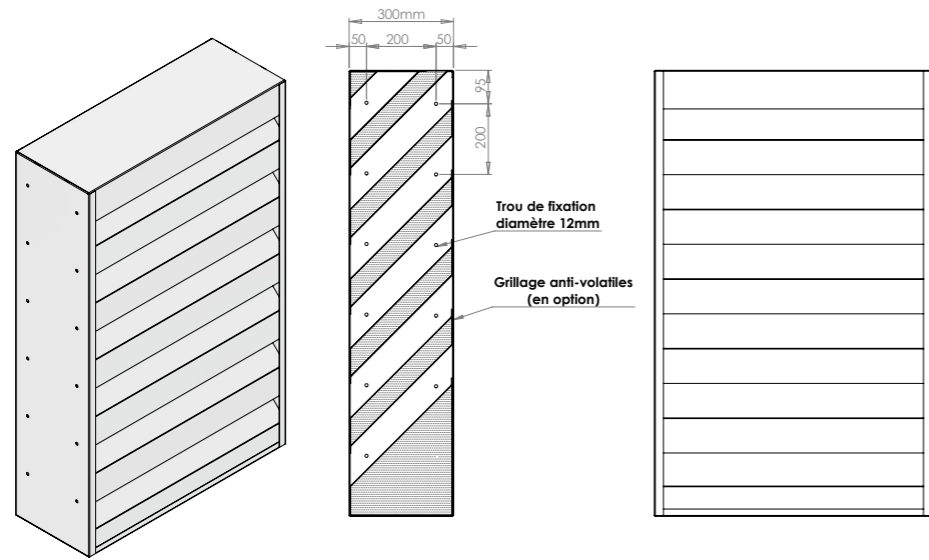

Poids : 50 Kg/m²

Dimensions minimales : 500 x 500 mm haut

Dimensions maximales : 2450 x 2000 mm haut

Performances acoustiques

Fréquence médiane par bande d'octave (en Hz)	63	125	250	500	1K	2K	4K	8K
Indice d'affaiblissement acoustique (en dB)	6	7	10	12	18	18	14	13
Indice nominal acoustique	R _w 17dB / D _{new} 23dB							

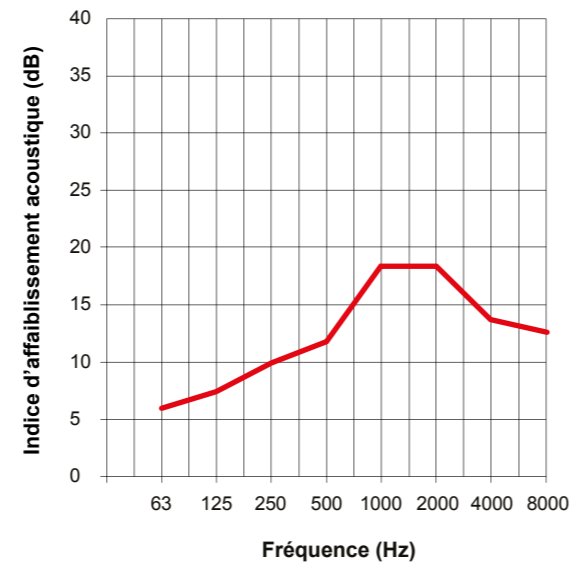

Performances aérauliques

Chute de pression statique (N/m ²)	10	20	30	40	50	60	70	80	90	100
Vitesse de face (m/s)	0,94	1,31	1,61	1,83	2,13	2,27	2,46	2,63	2,84	2,99
Coefficient aérodynamique	18,38k									
Surface physique libre*	45%									

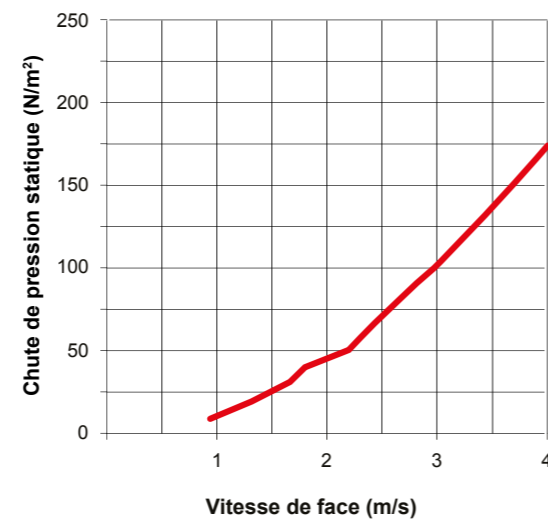

* Moyenne sur la profondeur de grille

LD600

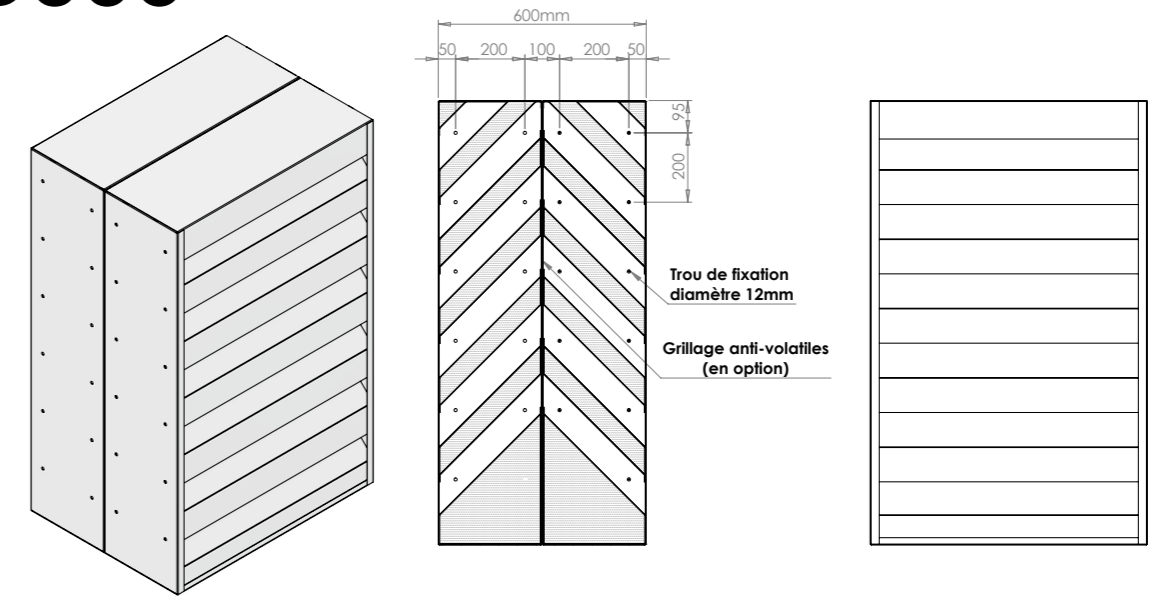

Poids : 100 Kg/m²

Dimensions minimales : 500 x 700 mm haut

Dimensions maximales : 2450 x 2000 mm haut

Performances acoustiques

Fréquence médiane par bande d'octave (en Hz)	63	125	250	500	1K	2K	4K	8K
Indice d'affaiblissement acoustique (en dB)	7	9	12	24	31	33	29	30
Indice nominal acoustique	R _w 26dB / D _{new} 31dB							

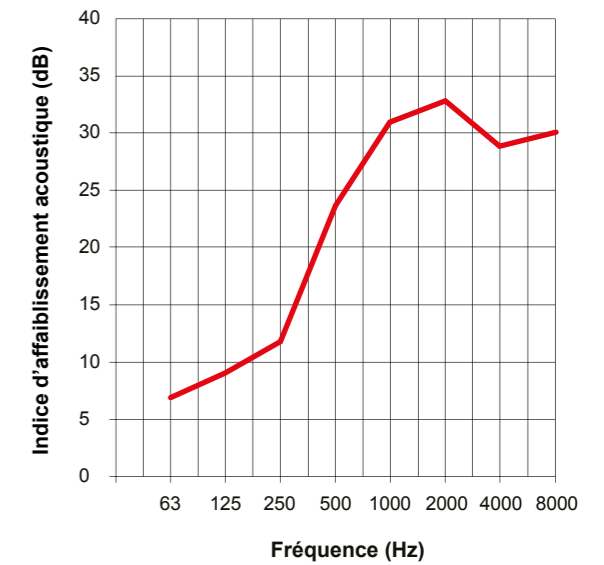

Performances aérauliques

Chute de pression statique (N/m ²)	10	20	30	40	50	60	70	80	90	100
Vitesse de face (m/s)	0,68	0,94	1,15	1,30	1,47	1,61	1,77	1,89	2,02	2,13
Coefficient aérodynamique	38,56k									
Surface physique libre*	45%									

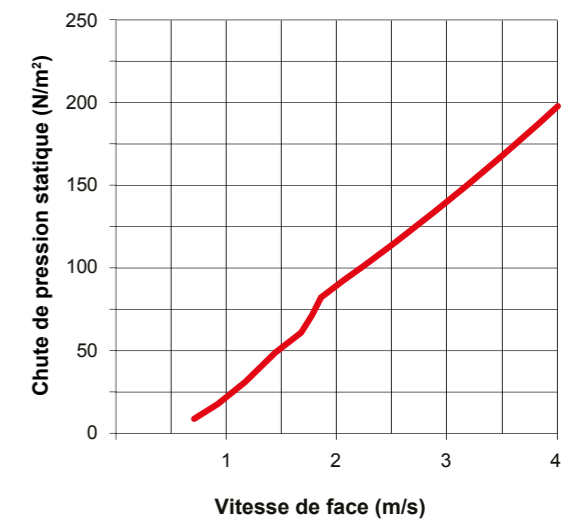

* Moyenne sur la profondeur de grille

LC305

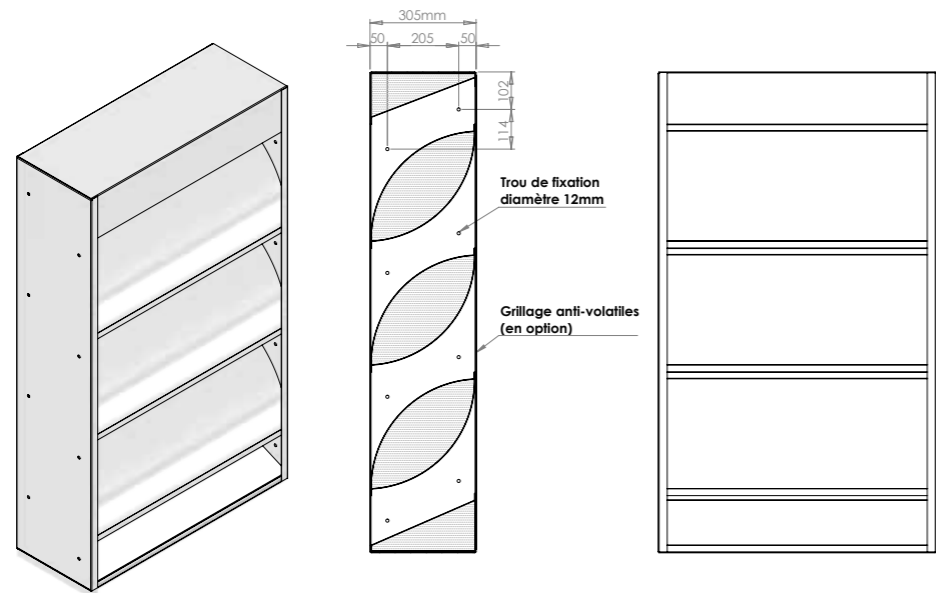

Poids : 40 Kg/m²

Dimensions minimales : 500 x 800 mm haut

Dimensions maximales : 2450 x 2000 mm haut

Performances acoustiques

Fréquence médiane par bande d'octave (en Hz)	63	125	250	500	1K	2K	4K	8K
Indice d'affaiblissement acoustique (en dB)	5	7	11	12	13	14	12	9
Indice nominal acoustique	R _w 14dB / D _{new} 21dB							

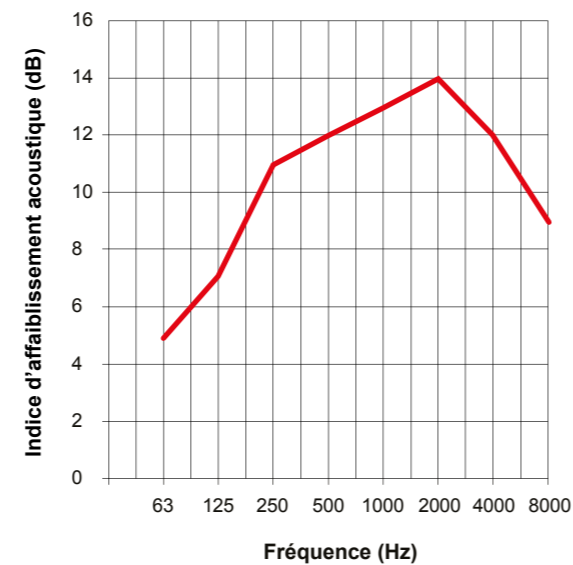

Performances aérauliques

Chute de pression statique (N/m ²)	10	20	30	40	50	60	70	80	90	100
Vitesse de face (m/s)	0,98	1,39	1,71	1,95	2,18	2,39	2,60	2,75	2,93	3,10
Coefficient aérodynamique	17,53k									
Surface physique libre*	43%									

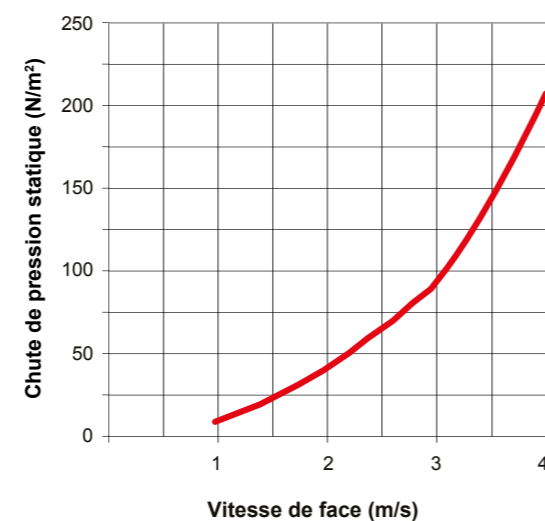

* Moyenne sur la profondeur de grille

LC610

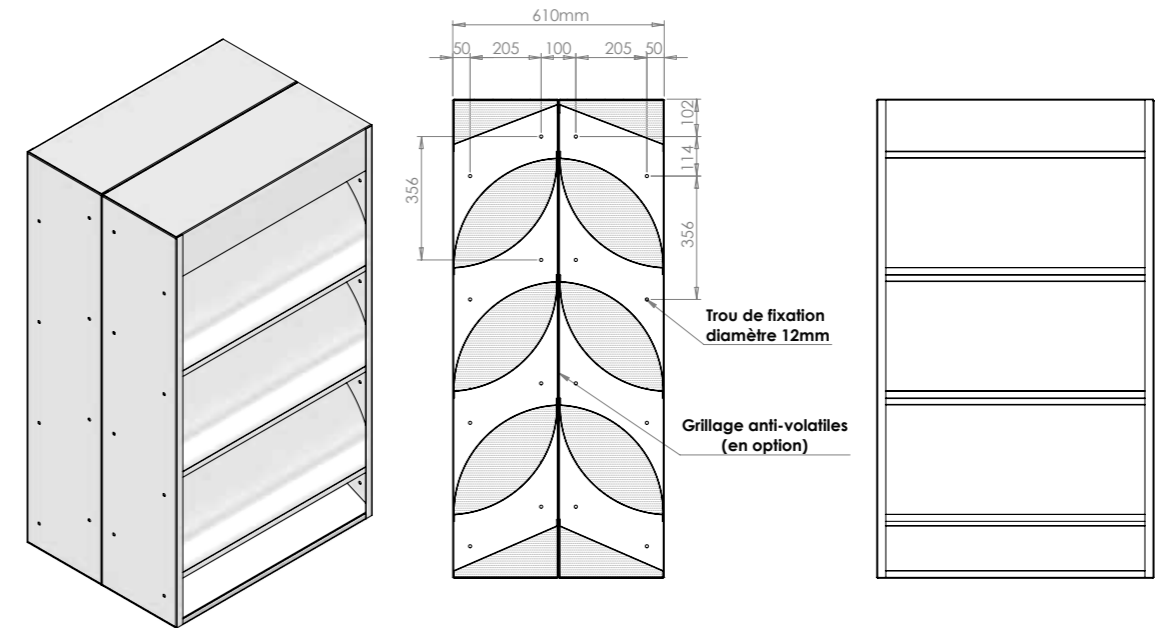

Poids : 80 Kg/m²

Dimensions minimales : 500 x 800 mm haut

Dimensions maximales : 2450 x 2000 mm haut

Performances acoustiques

Fréquence médiane par bande d'octave (en Hz)	63	125	250	500	1K	2K	4K	8K
Indice d'affaiblissement acoustique (en dB)	6	12	15	21	24	27	25	20
Indice nominal acoustique	R _w 24dB / D _{new} 31dB							

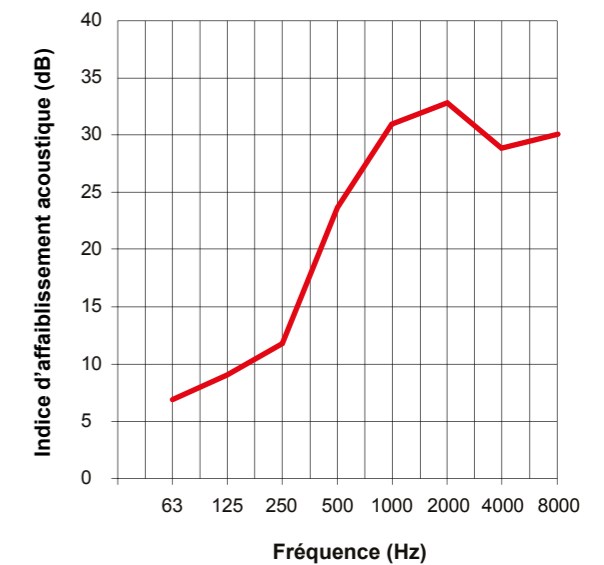

Performances aérauliques

Chute de pression statique (N/m ²)	10	20	30	40	50	60	70	80	90	100
Vitesse de face (m/s)	0,70	1,07	1,21	1,39	1,55	1,68	1,79	1,89	2,01	2,13
Coefficient aérodynamique	34,68k									
Surface physique libre*	43%									

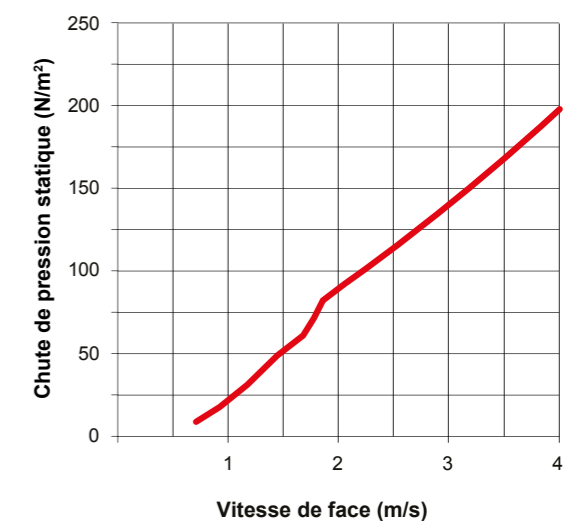

* Moyenne sur la profondeur de grille

LES BLOCS PORTES EN GRILLES ACOUSTIQUES DE VENTILATION

En complément de sa gamme, Boët StopSon conçoit et fabrique également des blocs portes construits à partir de grilles acoustiques de ventilation. Cette configuration permet ainsi l'intégration d'un bloc porte sur une façade constituée de grilles acoustiques tout en conservant une homogénéité architecturale. Celui-ci peut également être utilisé pour la création d'une ventilation naturelle acoustique par simple remplacement d'une porte existante.

Des solutions sur mesure

- Construction sur mesure s'adaptant à n'importe quel type d'ouverture
- Installation en applique ou en tunnel
- Simple ou double vantaux
- Finition galvanisée ou laquée (peinture poudre polyester – Teinte RAL au choix)
- Grillage anti-volatiles

Dimensions mini :

- 500 x 700mm ht

Dimensions maxi :

- Porte simple : 1300 x 2750mm de haut

- Porte double : 2600 x 2750mm de haut

Un large choix d'équipements disponibles

L'ensemble des équipements est montés et testés en usine :

- Poignées de tirage / Béquilles / Bâtons de maréchal
- Ferme portes (à bras et à glissière)
- Barres anti-panique 1 point, 2 points, 3 points
- Serrures
- Crémones pompier / Europad

UNE INSTALLATION SIMPLE ET RAPIDE : QUICKFIX®

- Nos grilles acoustiques de ventilation sont livrées prêtes à poser
- Les cadres pré-perçés permettent une installation simple et rapide
- Nos grilles sont conçues sur mesure et s'adaptent à n'importe quel type d'ouverture
- Notre système de cornières (en option) permet d'obtenir une excellente finition sur toute la périphérie de l'ouverture
- Sur demande, Boët StopSon peut fournir l'ensemble des profils de jonction et de fixation nécessaire au montage des grilles

FIXATION SUR BÉTON / PARPAING PLEIN

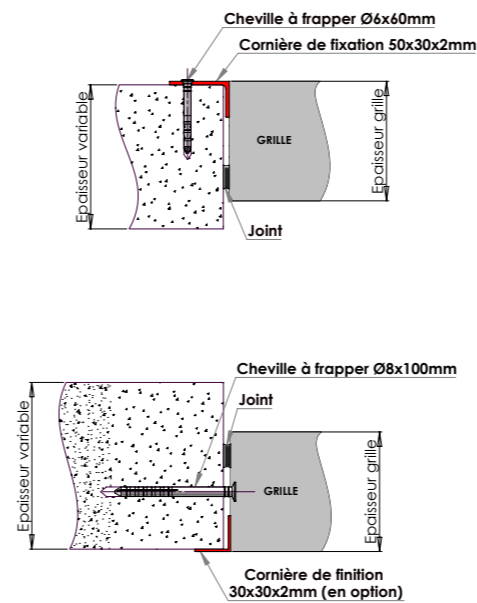

FIXATION SUR STRUCTURE TUBULAIRE

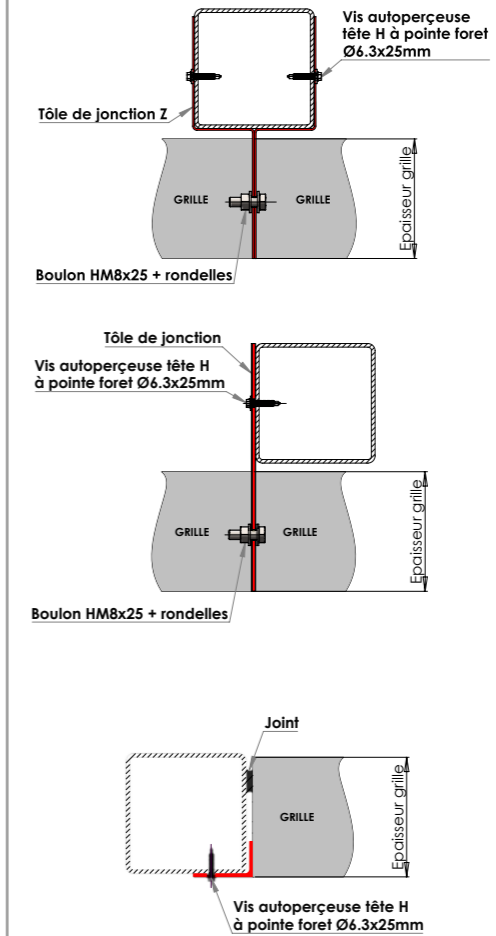

FIXATION SUR IPE / HEA

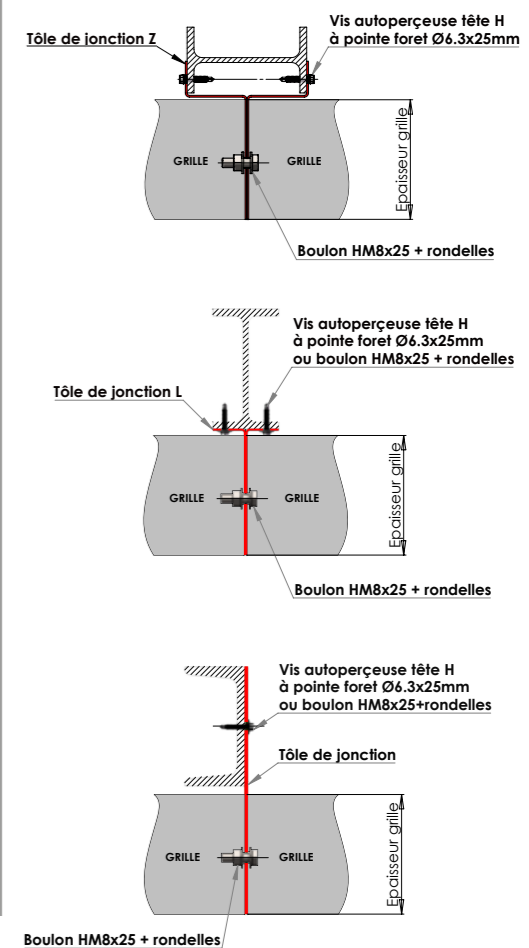

ILS NOUS FONT CONFIANCE

ALSTOM



COFELY INEO
GDF SUEZ



CATERPILLAR®



LIEBHERR



EIFFAGE



LES AUTRES PRODUITS DE LA GAMME BOËT STOPSON

PORTES



VENTILATIONS



ÉCRANS



CAPOTS



SILENCIEUX



BOËT STOPSON
The Sound of Silence