



Systèmes de dépose Système ETI 5 « Active »

Ce système, créé pour les applications d'étiquetage Recto/Verso a été conçu autour d'un module initial enrichi de nombreuses options, afin de s'adapter aux contraintes propres à chaque utilisation.

Le module initial, constitué d'étiqueteuses, d'un convoyeur et d'un support de stabilisation peut être complété d'accessoires tels que des unités d'impression, commandes, alarmes, et dispositifs d'orientation.

Toutes les fonctions des Systèmes 5 « Active » peuvent être pilotées par écran tactile.

Eticoncept propose les étiqueteuses d'Etipack en « solution standard », ou bien, intégrées au sein de systèmes de dépose « clé en main » et personnalisés.



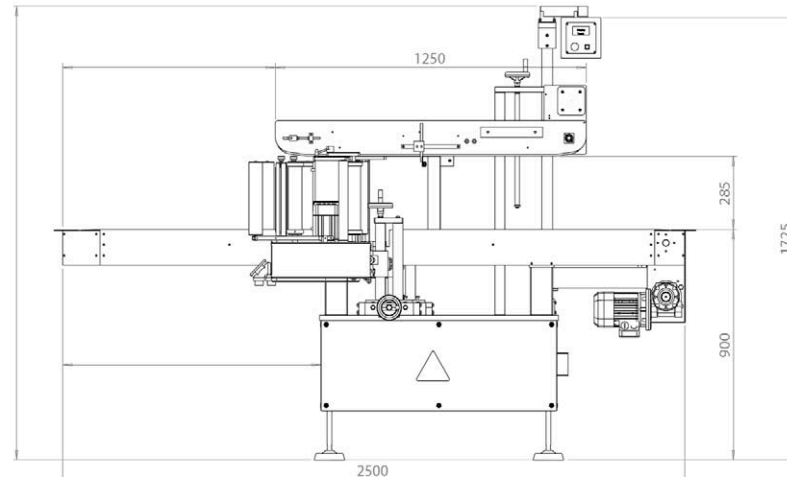
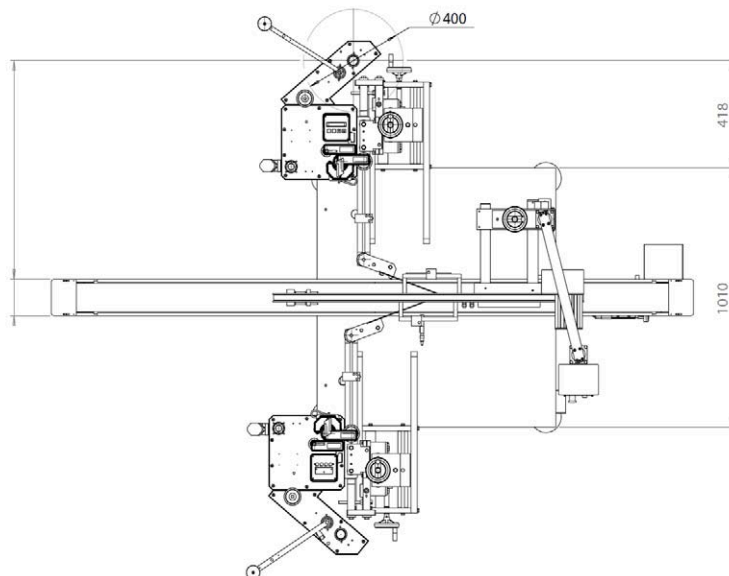
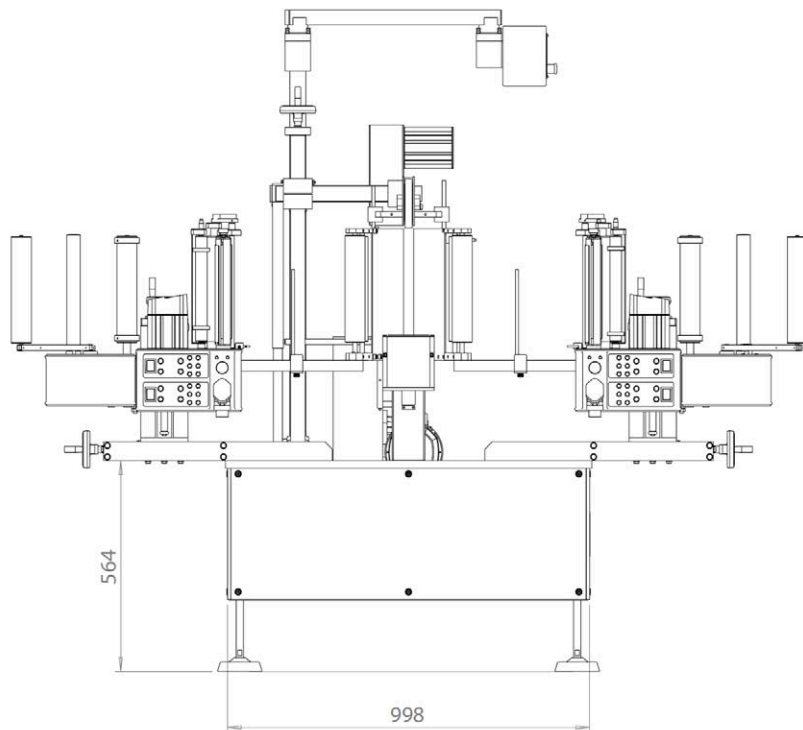
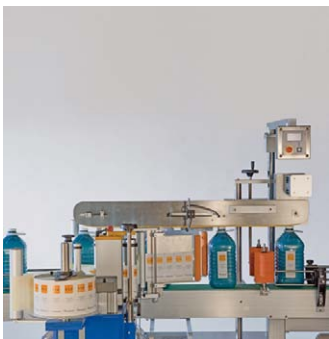

Caractéristiques

Système ETI 5 « Modular »

• Vitesse de distribution :	≤ 35 m/min
• Cadence :	18 000 pièces/h
• Longueur des produits :	40 à 130 mm
• Largeur des produit :	28 à 90 mm
• Longueur étiquette :	20 à 248 mm
• Hauteur étiquette :	20 à 248 mm
• Ø de bobine :	280 à 380 mm
• Ø du mandrin :	40 à 75 mm
• Dimensions (Lxlxh) :	2500 x 1840 x 1770 mm
• Alimentation	230 V, 50-60 Hz
• Puissance	1200 W
• Pression d'air	6 bar
• Température de fonctionnement	0 à 40° C

Nota: Tous droits déposés par Etipack pour le système ETI 5

