

## Système de dépose Système 4.2

Ce système de dépose a été mis au point pour étiqueter des produits simultanément « dessus – dessous ».

Ce sont en général des produits trop minces ou trop souples qui ne permettent pas un étiquetage latéral. Les barquettes thermoformées utilisées en agroalimentaire en sont un bon exemple.

Le Système 4 « Slim » est constitué d'un double convoyeur à bande fendu (dit convoyeur Sabre) . Ce qui permet à la plaque de distribution de sortir de celui-ci et d'appliquer une étiquette directement sur la face inférieure de la barquette. Pendant ce temps, l'étiqueteuse supérieure dépose la sienne sur le couvercle.

*Eticoncept propose les étiqueteuses d'Etipack en « solution standard », ou bien, intégrées au sein de systèmes de dépose « clé en main » et personnalisés.*

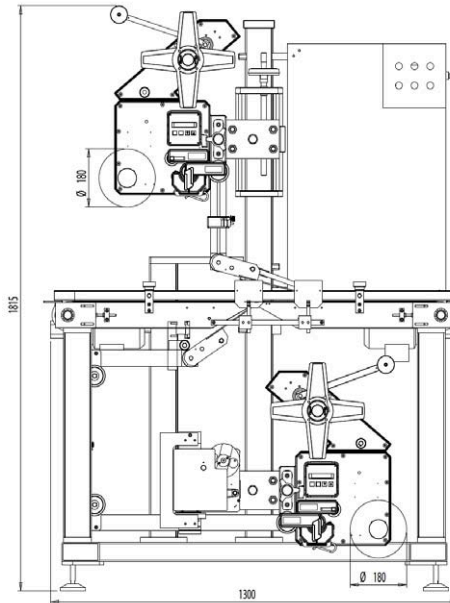
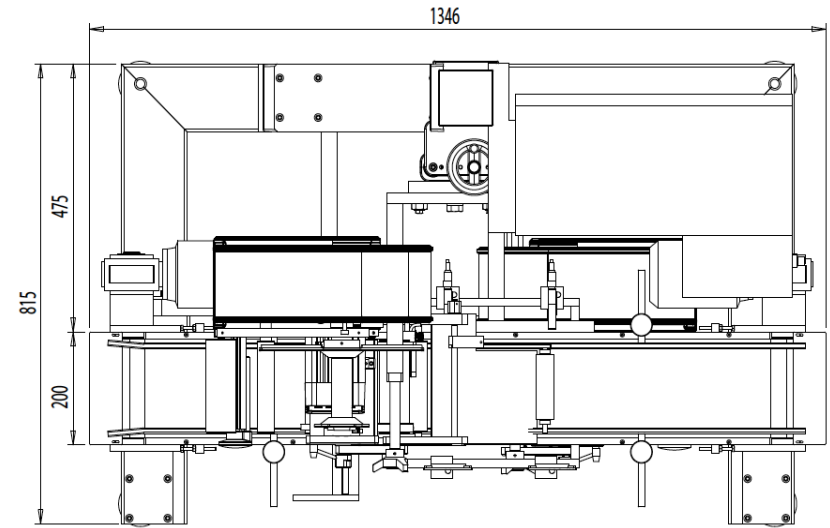
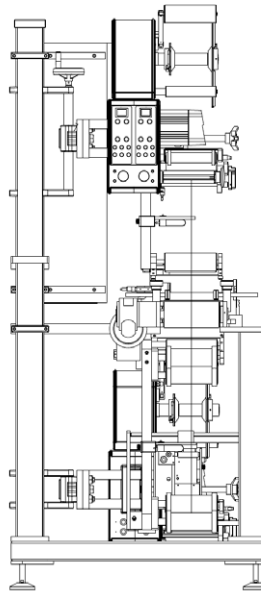

## Caractéristiques

	<b>Système 4.2</b>
♣ Vitesse de distribution :	≤ 15 m/min
♣ Longueur des produits :	60 à 350 mm
♣ Largeur des produit :	60 à 175 mm
♣ Longueur étiquette :	20 à 150 mm
♣ Largeur étiquette :	20 à 128 mm
♣ Ø de bobine :	280 mm
♣ Ø du mandrin :	75 mm
♣ Dimensions (Lxlxh) :	1300 x 815 x 1800 mm
♣ Alimentation	230 V, 50-60 Hz
♣ Puissance	1300 W
♣ Pression d'air	6 bar
♣ Température de fonctionnement	0 à 40° C

Nota: Tous droits déposés par Etipack pour le système 4

